

Combiné étanche NEXUS

113 dB, 116 dB, 120dB



APPLICATIONS

Nos combinés sonores et lumineux industriels NEXUS xénon ou LED disposent d'une puissance lumineuse de 5 Joules ou équivalente et d'une puissance sonore de 113 à 120 dB.

Ils permettent une installation en zone bruyante où le signal visuel complète le signal sonore. Ils sont conçus pour vos alarmes de type :

- Défaut process
- Détection gaz et/ou incendie.

Spécifique pour les environnements industriels

AVANTAGES

- Activation simultanée ou indépendante de la sirène et du feu
- Choix de la technologie : xénon ou LED
- Puissance sonore ajustable sur site
- Installation simple, raccordement dans la base



PUISSANCE LUMINEUSE	Xénon : 5 Joules - 60 flashes/min Version LED (Vcc)					
PUISSANCE SONORE	NEXUS 105 : 113 dB @ 1 mètre NEXUS 110 : 116 dB @ 1 mètre NEXUS 120 : 120 dB @ à 1 mètre (Données variables en fonction du son sélectionné)					
CERTIFICATION	EN54-3 (dispositifs sonores d'alarme feu)					
TEMPERATURE D'UTILISATION	Vcc : -25°C à +70°C Vca : -25°C à +55°C					
ALIMENTATION	CONSOMMATION					
	NEXUS 105		NEXUS 110		NEXUS 120	
10 à 60Vcc	Sirène seule : 8 à 40mA	Flash seul : 330mA* 18 à 65mA**	Sirène seule : 10 à 50mA	Flash seul : 330mA* 18 à 65mA**	Sirène seule : 120 à 550mA	Flash seul : 330mA* 18 à 65mA**
230Vca	40mA	70mA	40mA	70mA	200mA	70mA
SONS	64 sons dont le son AFNOR NFS32001 Sélection des sons par microcontact interne Volume réglable par potentiomètre. -20 dB maximum Activation de 3 sons différents possible par branchement 3 fils (version Vcc uniquement)					
MATIERE	Corps en polycarbonate (ABS) résistant aux chocs ; Finition rouge					
ENTREE ET CABLAGE	5 entrées pré-perçées en 20mm					
POIDS	NEXUS 105: 0.7 Kg NEXUS 110: 1.1 Kg NEXUS 120: 1.8 Kg					
COULEURS DE VERRINE DISPONIBLE	● ●					
OPTION	Disponible en version combiné sonore et lumineux NEXUS LED ou XENON					

Code Produit	Désignation
101221	Combiné NEXUS 105 LED – 17 à 60 Vcc – IP65 – Verrine Rouge
101211	Combiné NEXUS 105 LED – 17 à 60 Vcc – IP65 – Verrine Orange
102221	Combiné NEXUS 110 LED – 17 à 60 Vcc – IP65 – Verrine Rouge
102211	Combiné NEXUS 110 LED – 17 à 60 Vcc – IP65 – Verrine Orange
103221	Combiné NEXUS 120 LED – 17 à 60 Vcc – IP65 – Verrine Rouge
103211	Combiné NEXUS 120 LED – 17 à 60 Vcc – IP65 – Verrine Orange

Autres couleurs, nous contacter

*Feu xénon (24Vcc uniquement), **Feu LED (24Vcc uniquement)



Combiné étanche NEXUS

113 dB, 116 dB, 120dB

SCHEMA DIMENSIONNEL

NEXUS 105

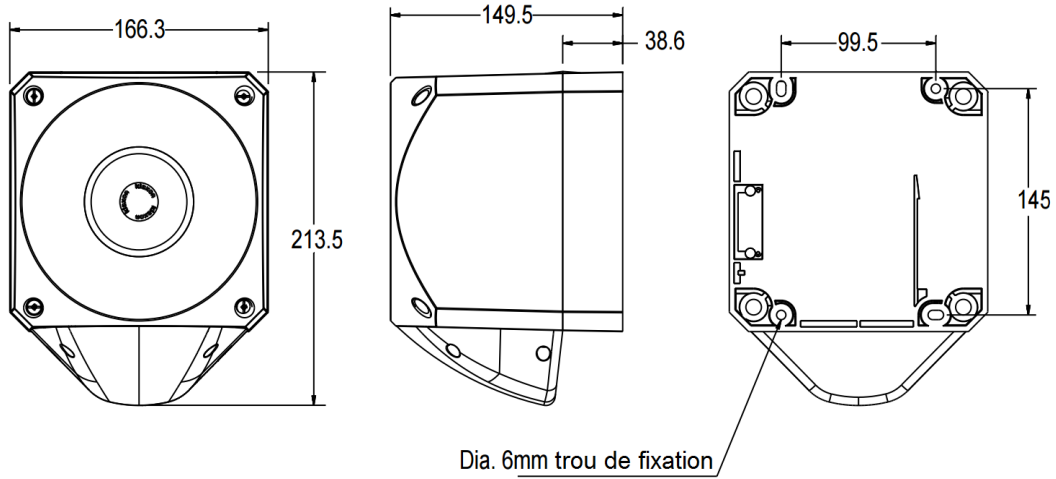

NEXUS 110 & 120

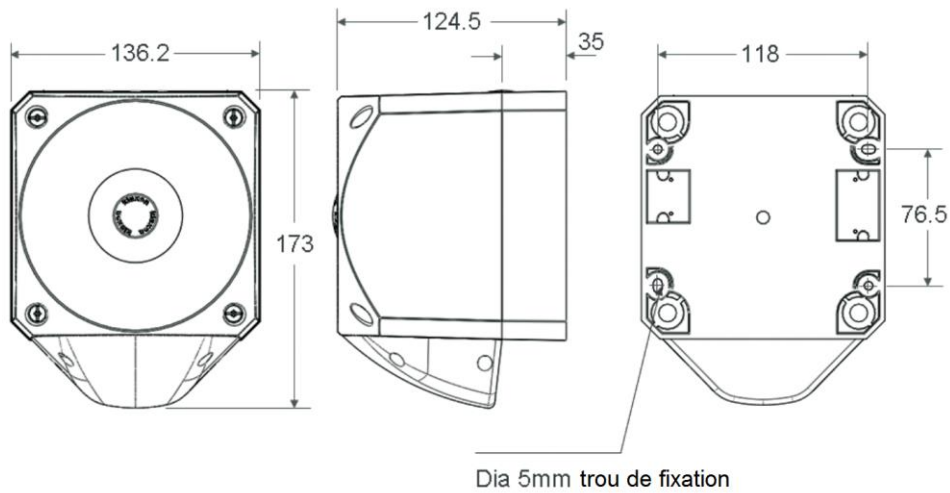

SOLUTION DE SIGNALISATION SONORE ET VISUELLE

